



# AW-120

**UNA NUEVA GENERACIÓN  
EN SISTEMAS CORREDIZOS**



# Grandes dimensiones

Perfecta para cancelas cerredizos de grandes dimensiones, forma recta con diseños robusto, accesorios europeos de calidad que garantizan hermeticidad y desempeño óptimo. Además, cuenta con perfiles reforzados para zonas de huracanes.

Las especificaciones técnicas del **sistema AW-120** de Fenestar incluyen:

- Hojas corredizas sin mosquiteros para puertas de grandes dimensiones con perfiles reforzados en cercos y traslapes, lo que permite alta resistencia a las presiones de viento
- Gran hermeticidad
- Solución de pocket, opción de riel ahogado
- Sistema de cierre Fastlock de tres puntos

# TIPOLOGÍAS

## Posibilidades de apertura



Puerta corrediza de dos hojas



Puerta corrediza de tres hojas



OXXO



Puerta corrediza en esquina



Puerta corrediza en pocket

## Tipo de vidrio



Monolítico



sunglas®



safeglas®

## Dimensiones máximas recomendadas



2500 mm



3500 mm



280 kg



32 mm

# INFORMACIÓN TÉCNICA

**Aleación de aluminio:** 6063

**Temple de aluminio:** T5

**Espesor general de aluminio:** 1080 mm

**Ensamble con corte a:** 90 °

**Acristalamiento:** Vidrio monolítico, safeglas® (laminado) o sunglas® (insulado)

**Peso máximo de hoja:** 280 kg

**Abertura de:** 9mm hasta 32mm

**Acristalamiento por medio de cañuelas de EPDM.**

# RIEL BAJO, CERCO Y TRASLAPE REFORZADO

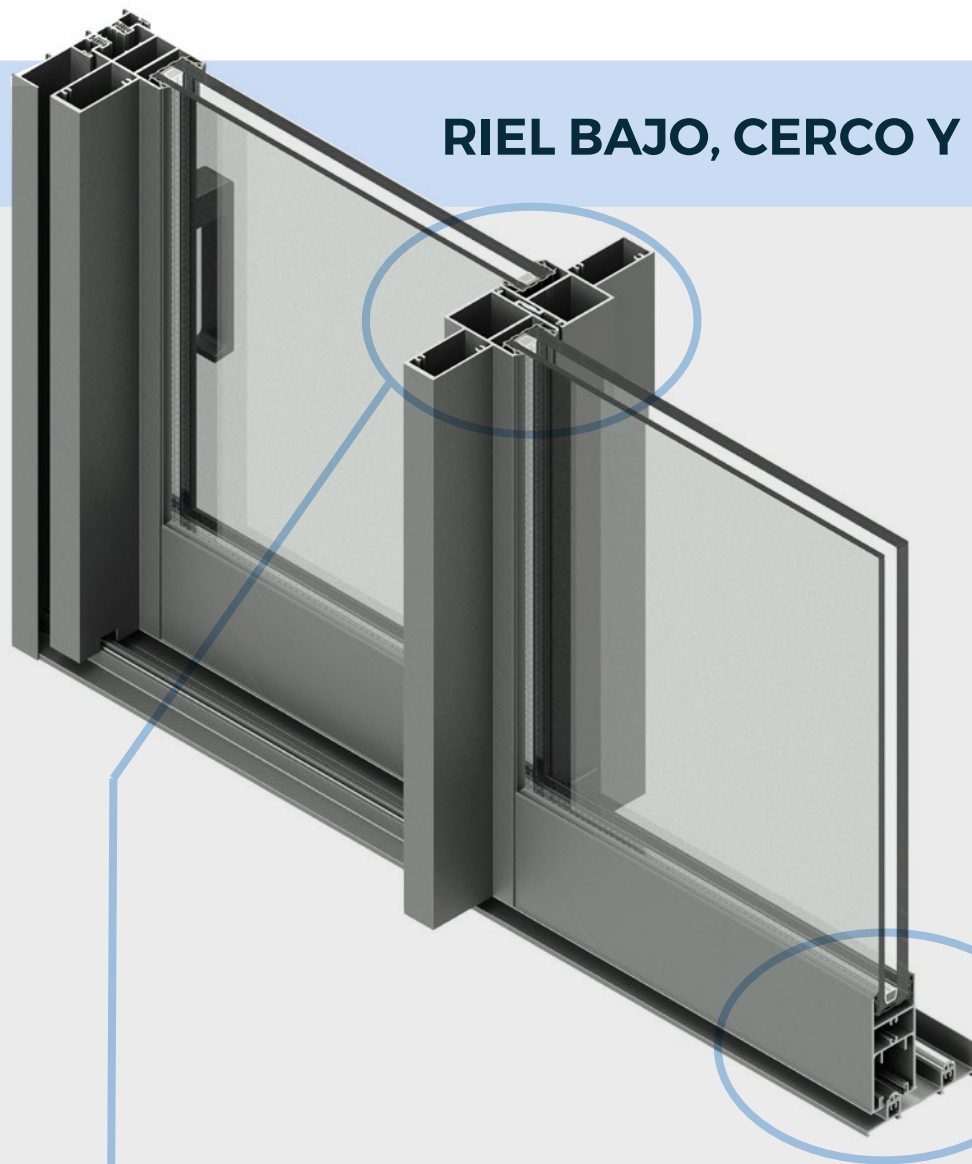

**TRASLAPE REFORZADO**

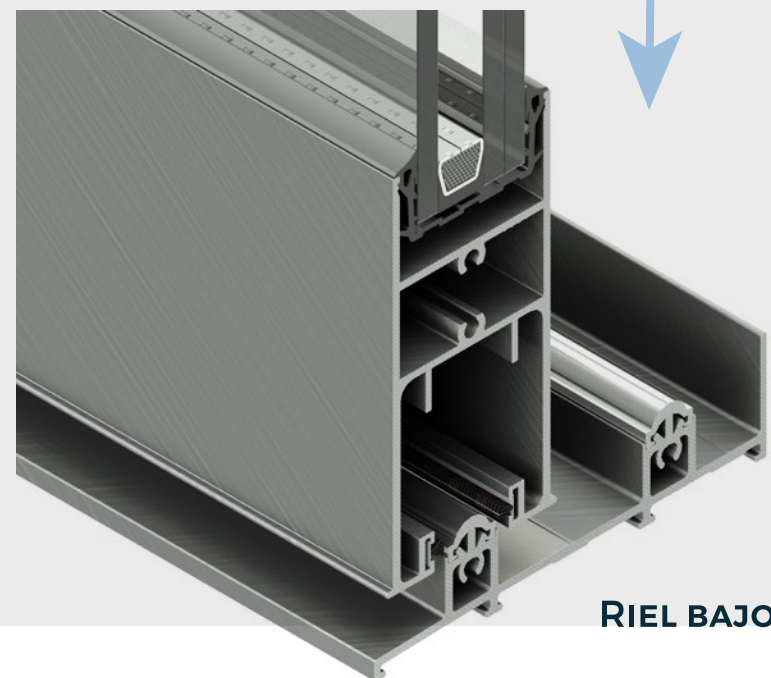
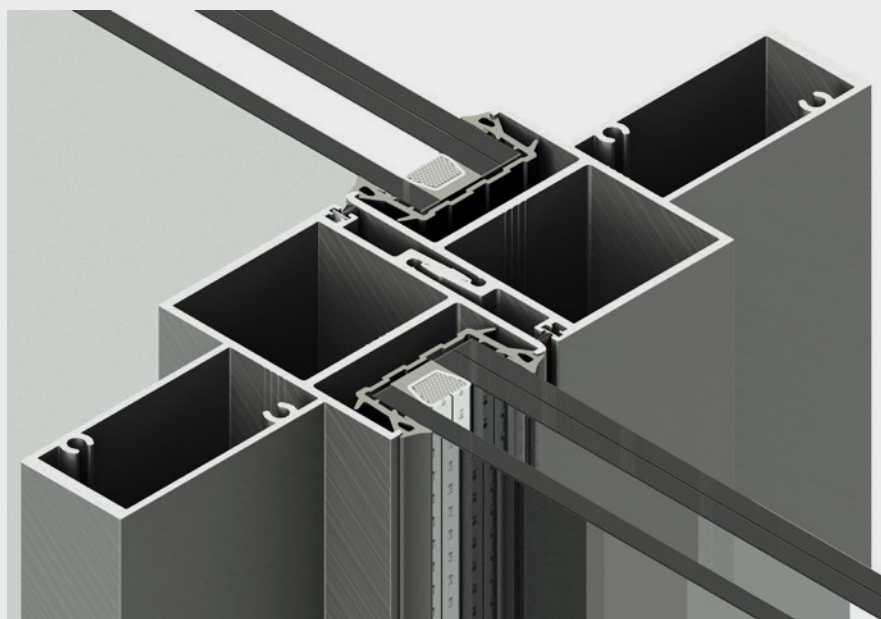

**RIEL BAJO**

# RIEL SOLUCIÓN ESPECIAL, CERCO Y TRASLAPE REFORZADO

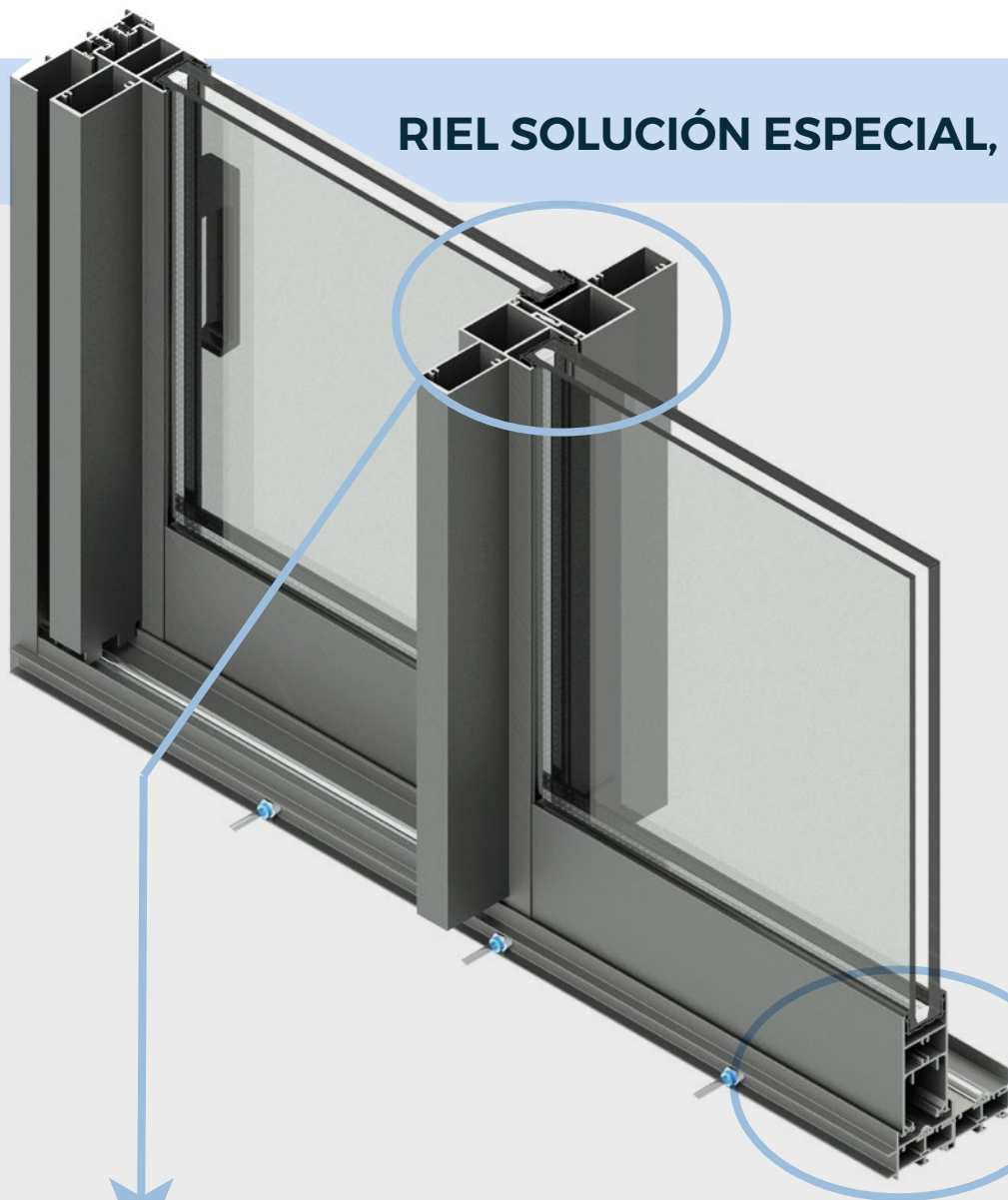

**TRASLAPE REFORZADO**

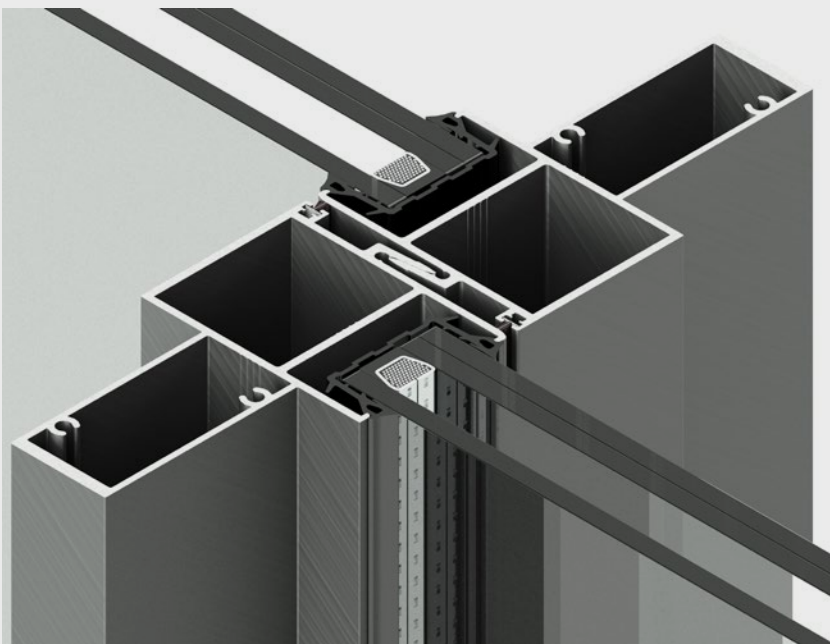

**RIEL SOLUCIÓN ESPECIAL**

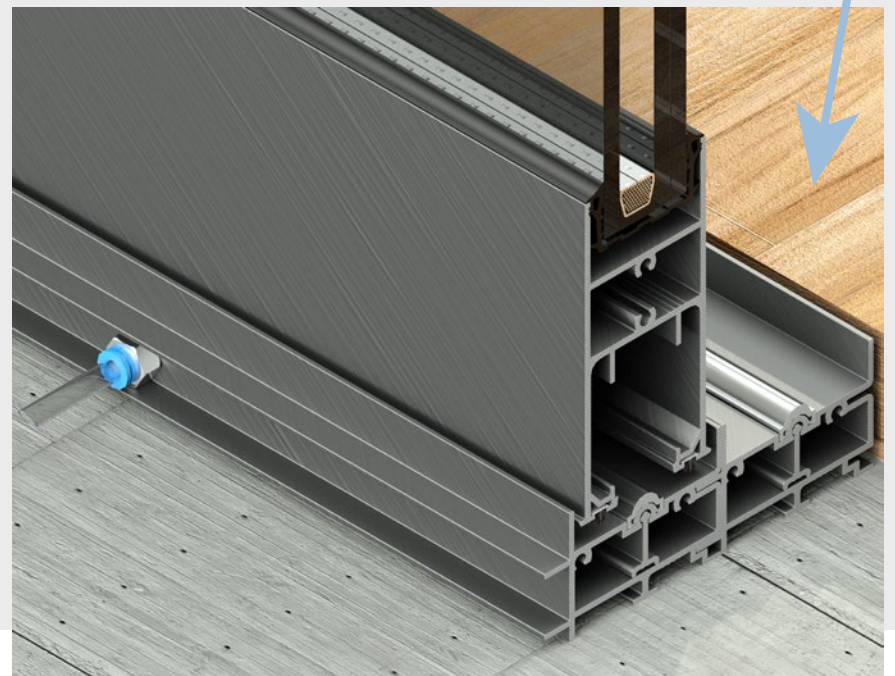

# RIEL CON CÁMARA, CERCO Y TRASLAPE REFORZADO

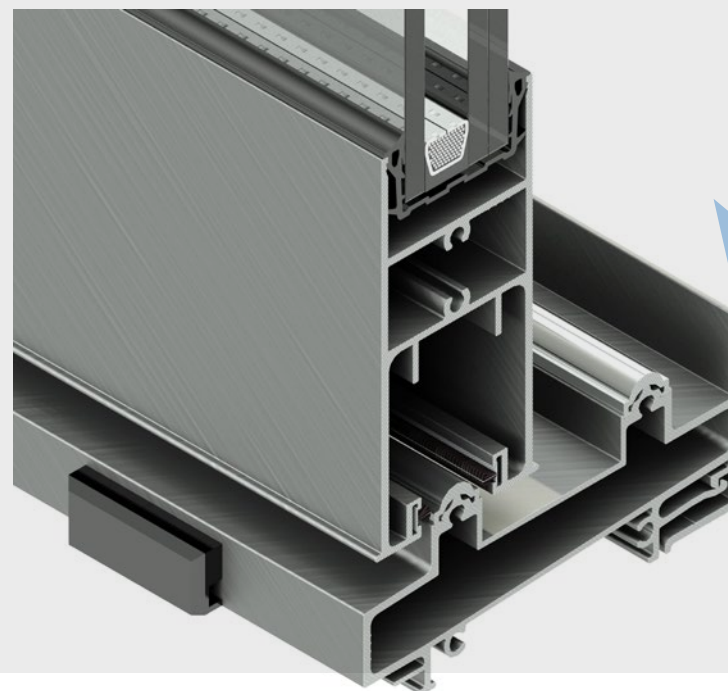
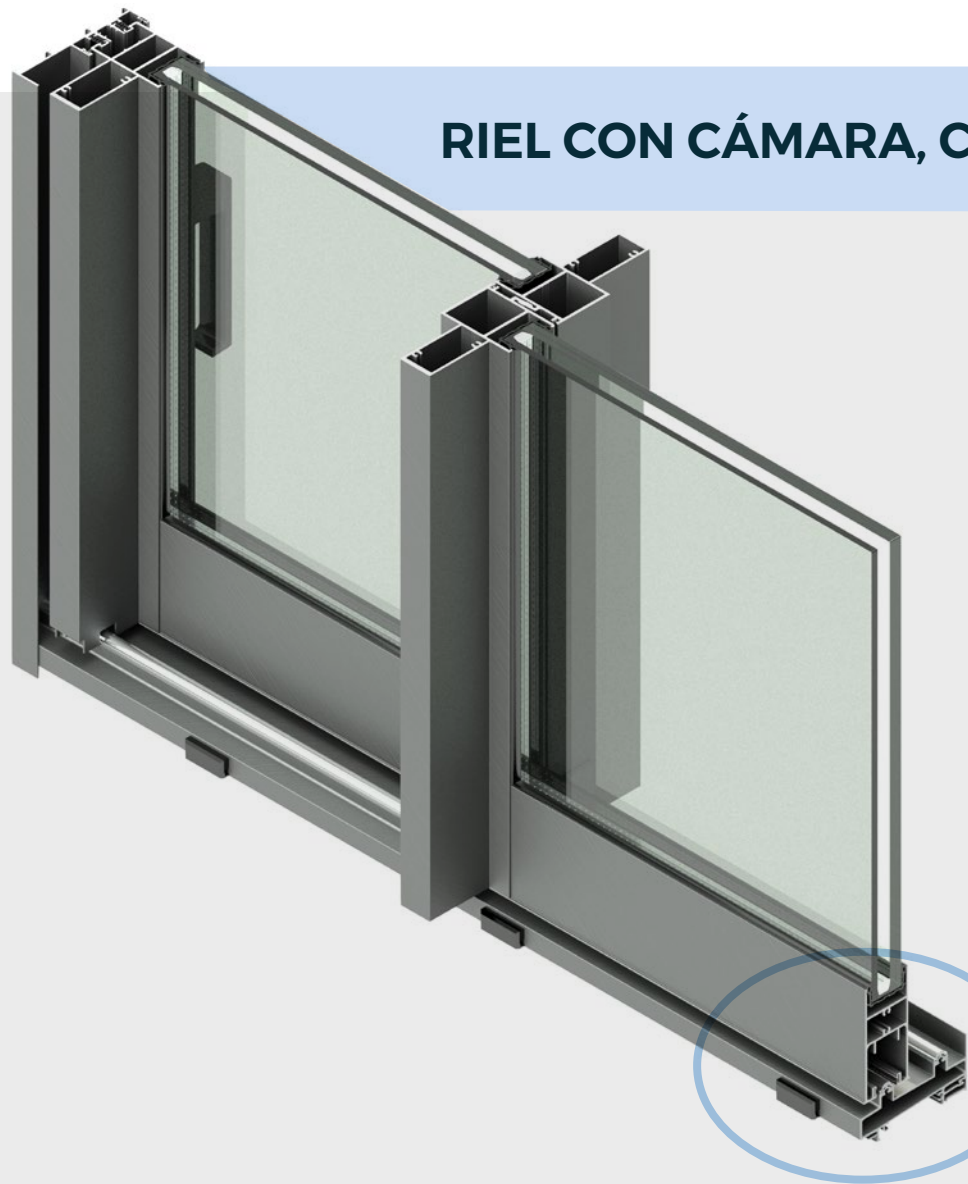

RIEL CON CÁMARA



GRUPO  
**TECNOVIDRIO**

Torre Platinum, Periferico Sur 4293-Piso 2  
Jardines en la Montaña, Tlalpan, 14210  
Ciudad de México, CDMX  
011 52 3000 2000  
**[grupotecnovidrio.com](http://grupotecnovidrio.com)**