

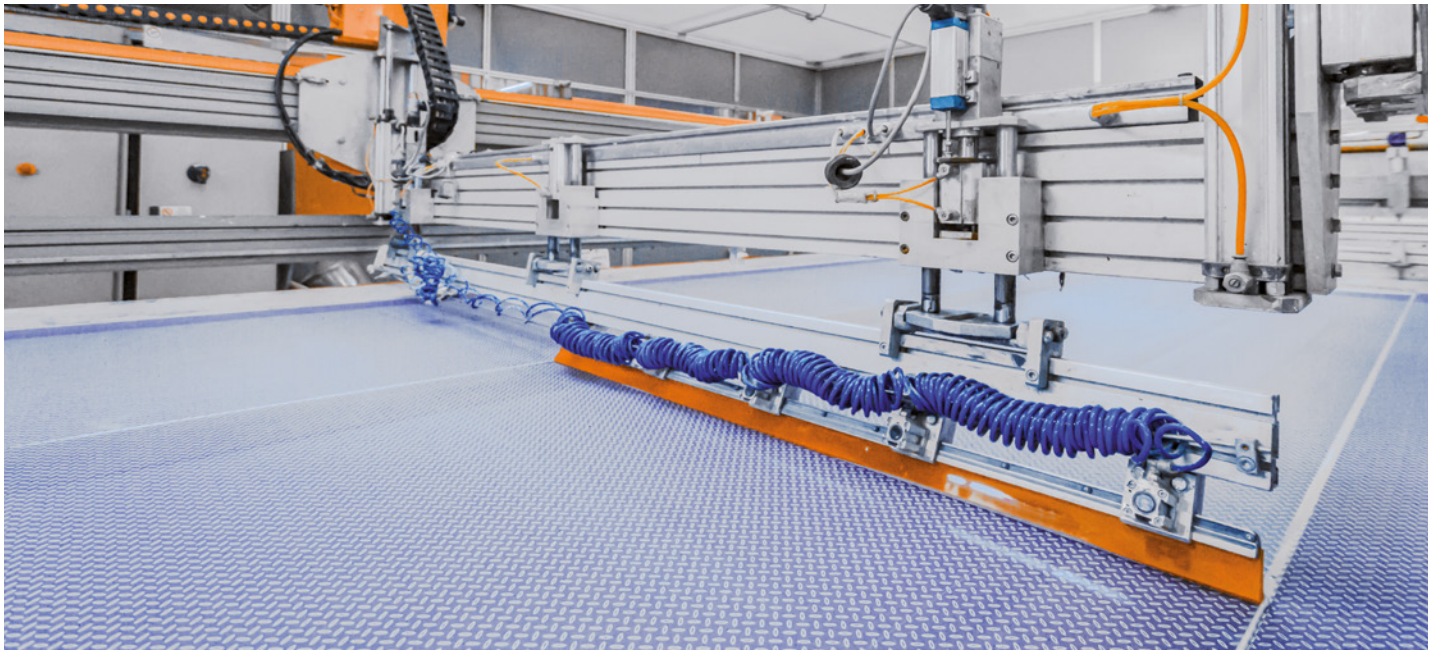

tecnodecor®

Diseños de línea
2023



Proceso que consiste en aplicar pintura cerámica a un vidrio claro o de color en una de sus caras y posteriormente se garantiza su adherencia a la superficie a través del proceso de templado. El resultado es un vidrio de excelente calidad, estética y funcionalidad,

Manejamos dos tipos: **absoluta** y **gráfica**.

ABSOLUTA

Se adhiere la pintura en el 100% de la superficie del vidrio, a través de un rodillo o malla.

GRÁFICA

Se adhiere la pintura sobre la superficie del vidrio, con una malla que cuenta con un diseño específico, previamente autorizado.

BENEFICIOS

- Ayuda a **reducir el paso de energía solar**
- **Diversidad** de colores
- Puede **usarse al interior y exterior de una configuración**
- **Resistente** al agua y la humedad
- Excelente **calidad y estética**

COLORES DE LÍNEA

Blanco, negro y esmeril

Espesores de línea: 4 a 12 mm

DIMENSIÓN MÁXIMA PLASTA

1600 mm x 3000 mm (malla)

2300 mm x 4300 mm (rodillo)

DIMENSIÓN MÁXIMA GRÁFICA

1600 x 3000 mm (según diseño de malla).

Sin unión, hasta 1350 mm x 3000 mm)

- *Para el desarrollo de cualquier otro color, es necesario especificar m² del proyecto.*
- *En caso de requerir serigrafía para piezas de mayor dimensión o espesor, se revisa por proyecto.*
- *Información necesaria por proyecto; dimensión de piezas, cantidad, color, procesos adicionales, colocación y uso de las piezas.*



UNIONES

- Una pieza requiere unión **cuando excede las dimensiones del área** de impresión.
- **Estas uniones son visibles**, pueden quedar separadas o empalmadas y con desfase en la continuidad del diseño.
- Se debe **considerar un ligero cambio de color de serigrafía entre una parte y otra**, esto, ocasionado por el doble temple.

* En caso de que las piezas sean de mayor dimensión al área de impresión, se revisa por proyecto la ubicación de las uniones.

APERTURA

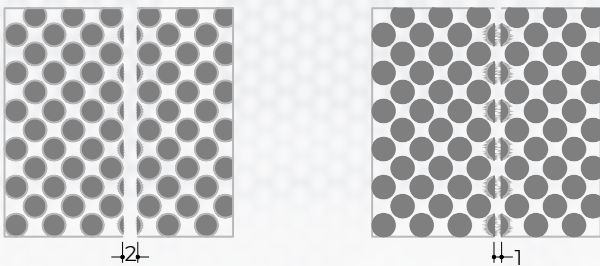

DESFASE

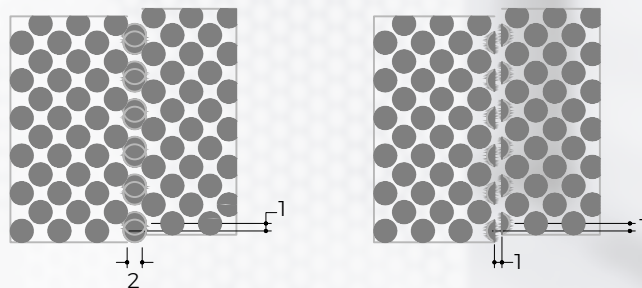

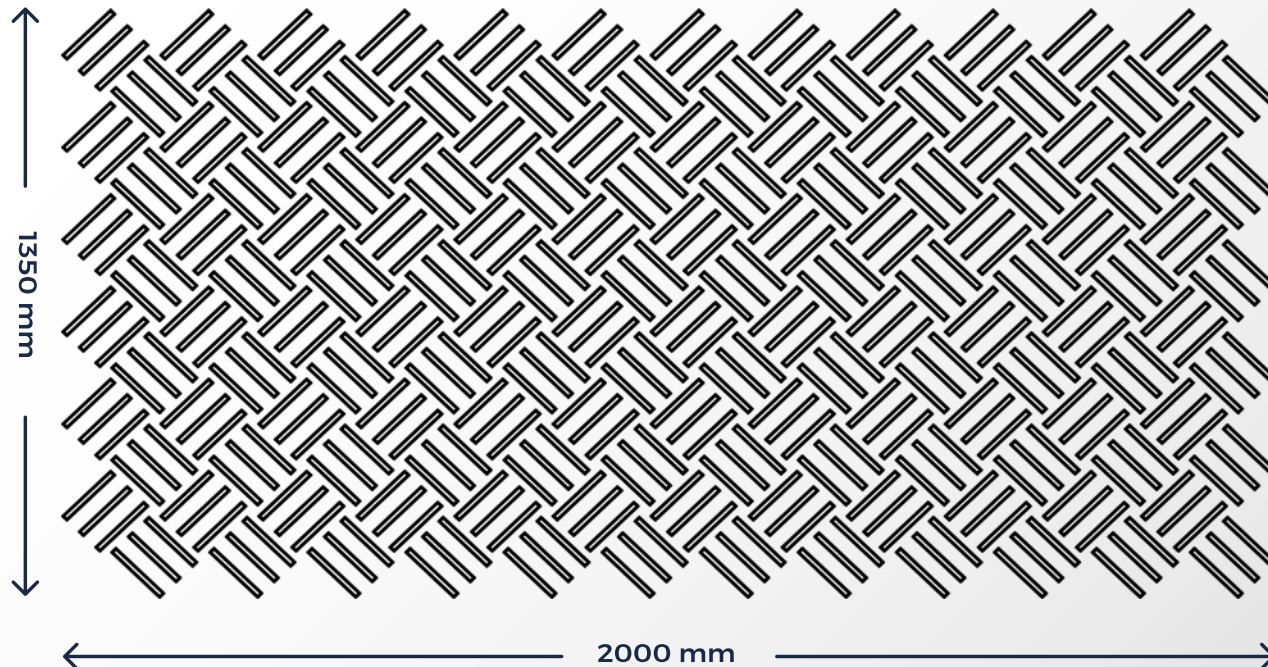

PATRÓN DE SERIGRAFÍA

MARCO

No. 1

DETALLE DE PATRÓN
SIN ESCALA

- Medida de marco** 2590 x 5000 mm
Área de impresión 1350 x 2000 mm
Sentido del diseño 45°

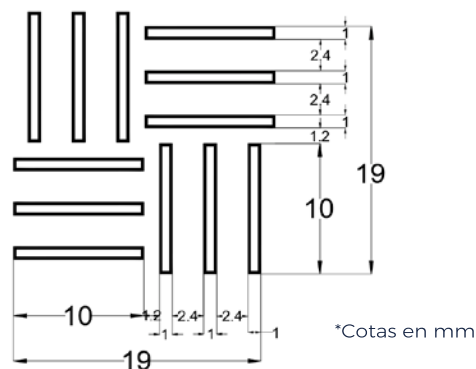

TAPETE ABSOLUTO

tecnopiso®

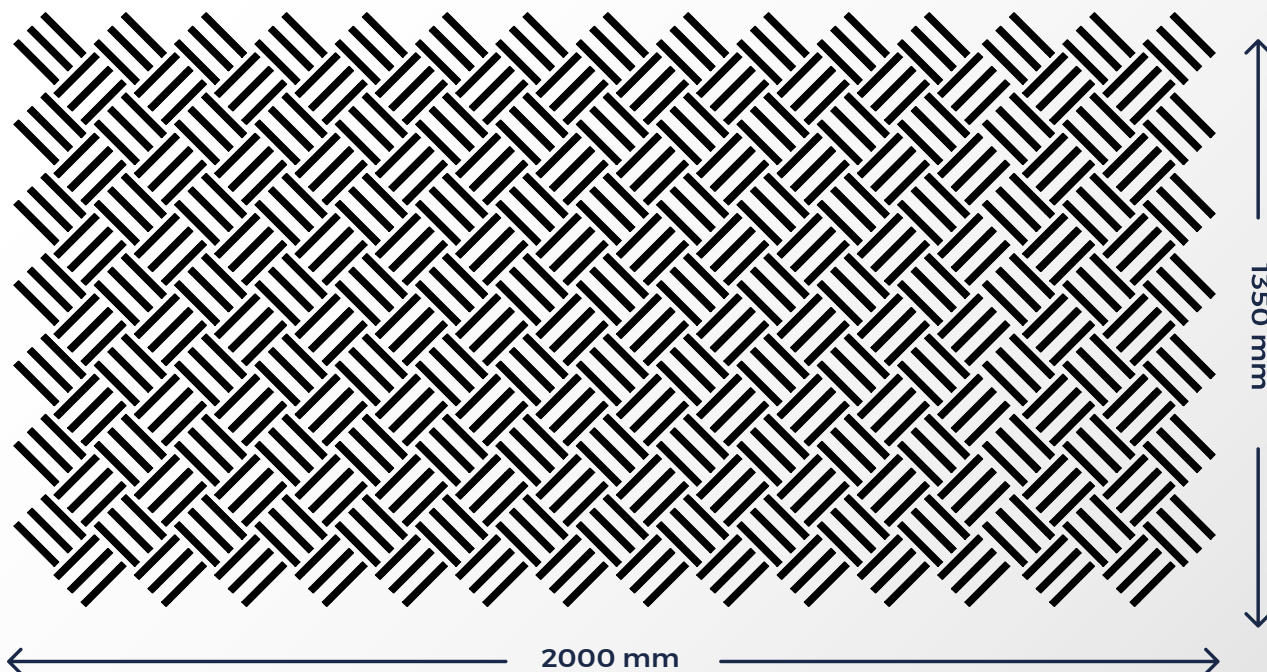

PATRÓN DE SERIGRAFÍA

DETALLE DE PATRÓN
SIN ESCALA

MARCO
No. 2

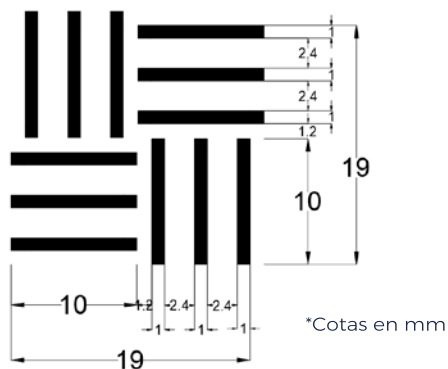

Medida de marco 3000 x 4000 mm
Área de impresión 1350 x 2000 mm
Sentido del diseño 45°

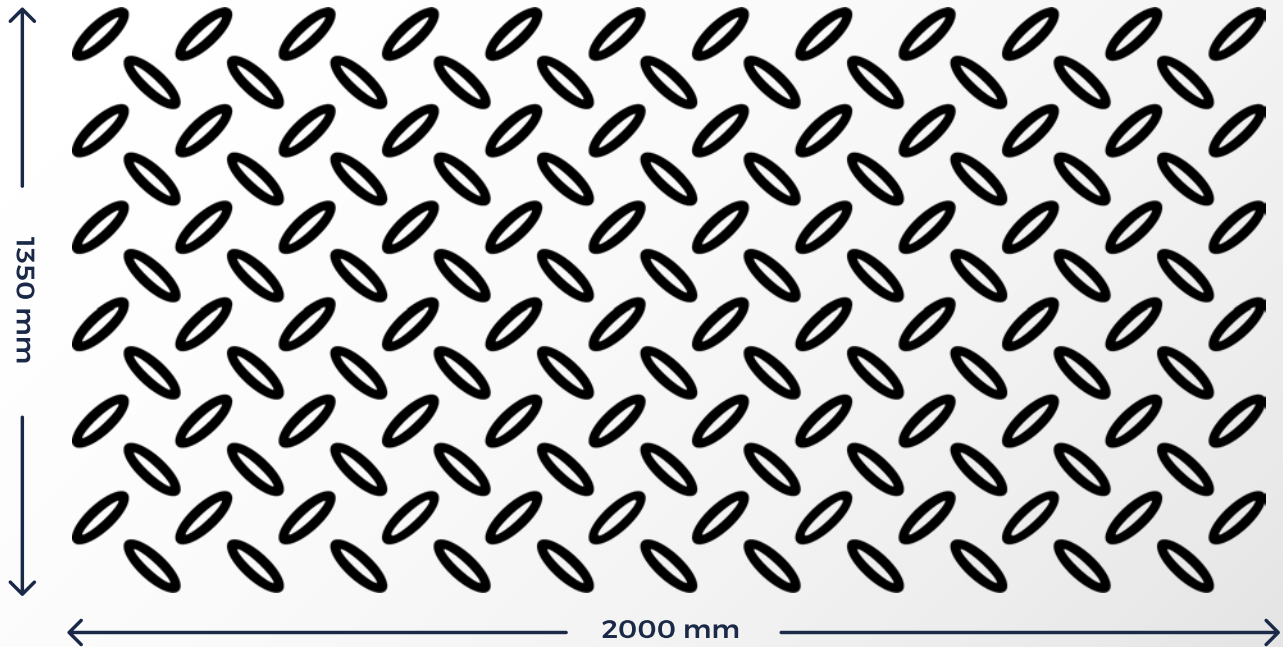

PATRÓN DE SERIGRAFÍA

MARCO
No. 3

DETALLE DE PATRÓN
SIN ESCALA

Medida de marco 2590 x 5000 mm
Área de impresión 1350 x 2000 mm
Sentido del diseño 45°

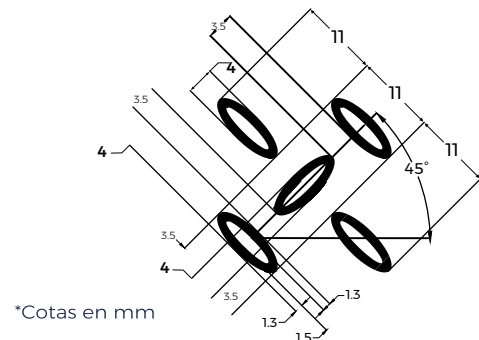

ARROZ ABSOLUTO

tecnopiso®

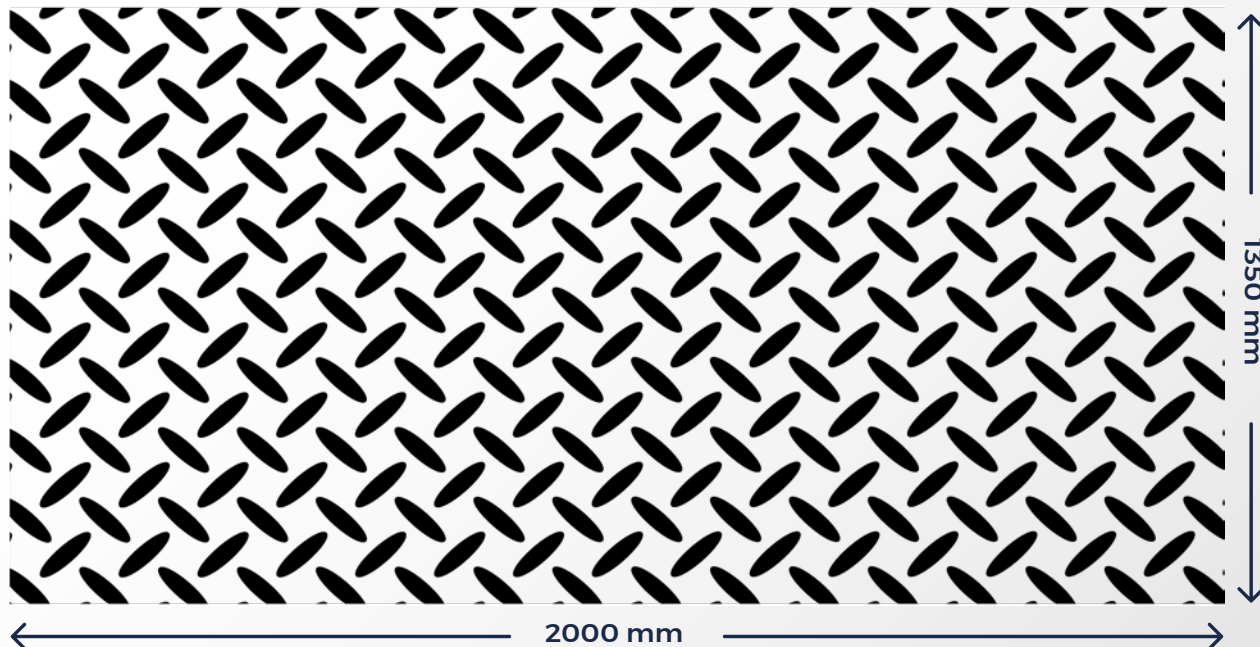

PATRÓN DE SERIGRAFÍA

DETALLE DE PATRÓN
SIN ESCALA

MARCO
No. 4

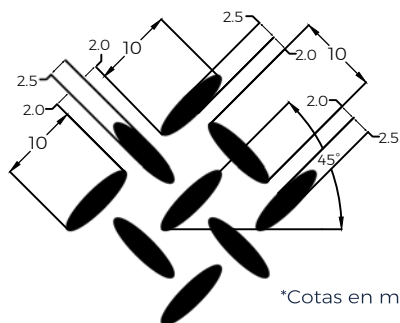

Medida de marco 2970 x 5000 mm
Área de impresión 1350 x 2000 mm
Sentido del diseño 45°

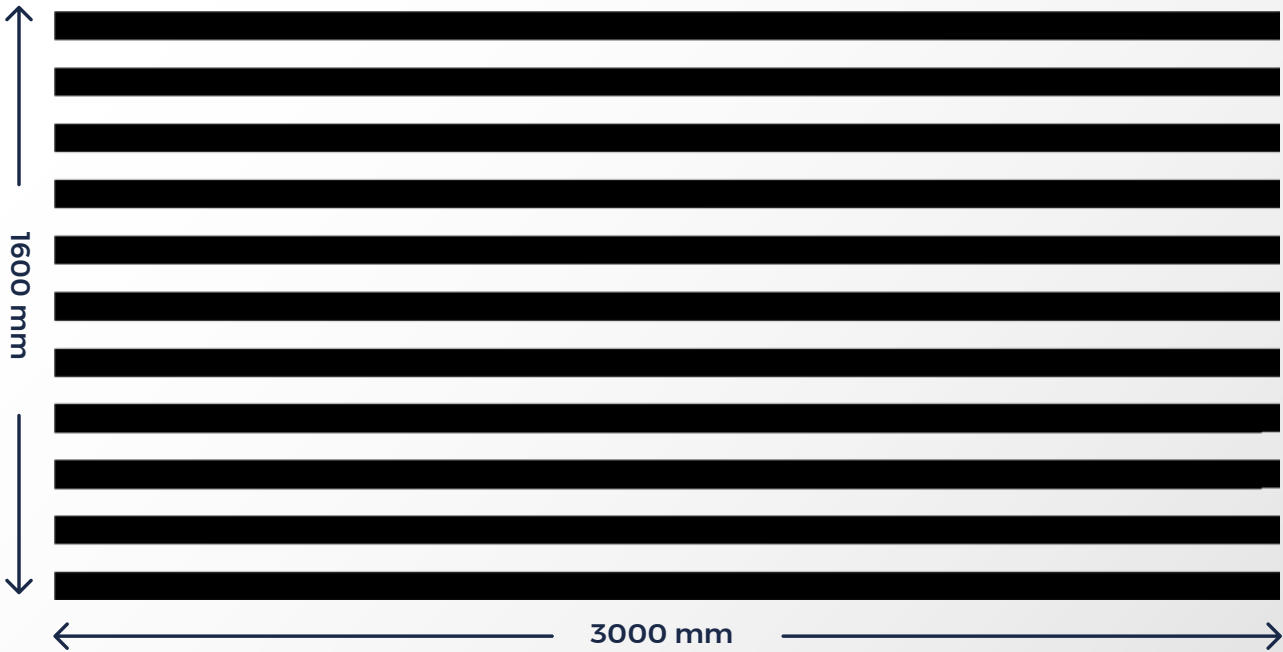

PATRÓN DE SERIGRAFÍA

MARCO

No. 5

DETALLE DE PATRÓN
SIN ESCALA

| | |
|---------------------------|---------------------------|
| Medida de marco | 2900 x 5800 mm |
| Área de impresión | 1600 x 3000 mm |
| Sentido del diseño | Líneas paralelas al largo |

- Considerar desfases si se pretende continuidad de diseño entre piezas
- Revisar sentido de diseño en piezas con forma

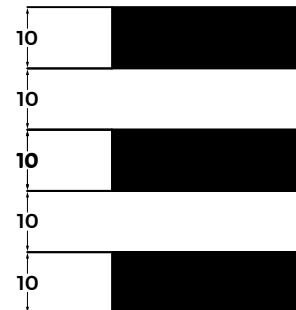

*Cotas en mm

LÍNEA 5 X 5

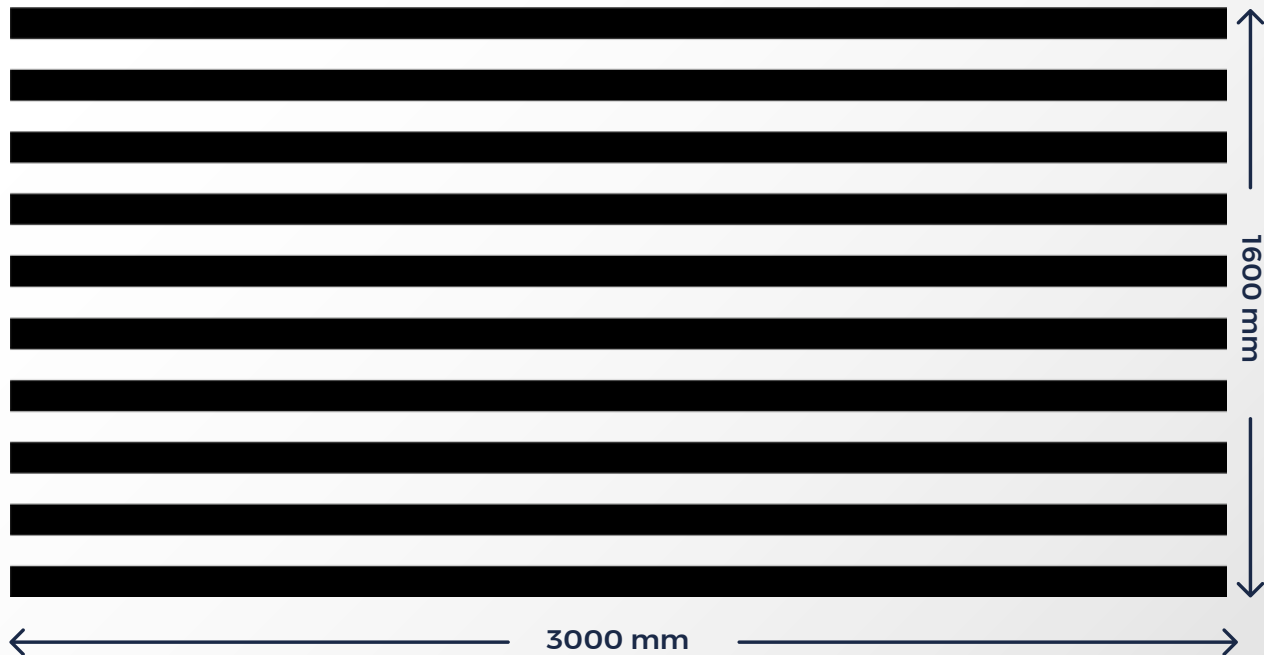

PATRÓN DE SERIGRAFÍA

DETALLE DE PATRÓN
SIN ESCALA

MARCO
No. 6

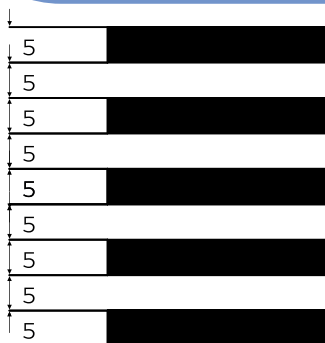

*Cotas en mm

| | |
|---------------------------|---------------------------|
| Medida de marco | 2400 x 5000 mm |
| Área de impresión | 1600 x 3000 mm |
| Sentido del diseño | Líneas paralelas al largo |

- Considerar desfases si se pretende continuidad de diseño entre piezas
- Revisar sentido de diseño en piezas con forma

Reforma

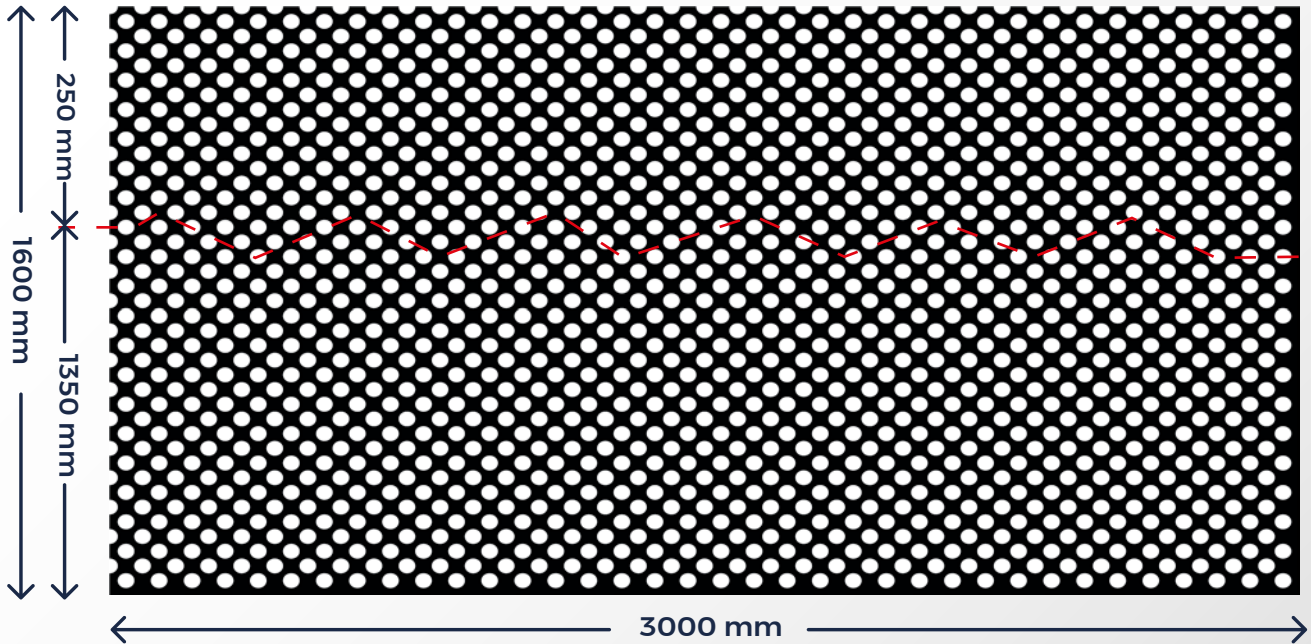

PATRÓN DE SERIGRAFÍA

MARCO
No. 7

DETALLE DE PATRÓN
SIN ESCALA

Medida de marco 3200 x 5000 mm
Área de impresión 1600 x 3000 mm

• **Nota:** Una unión paralela al largo (ver cotas)

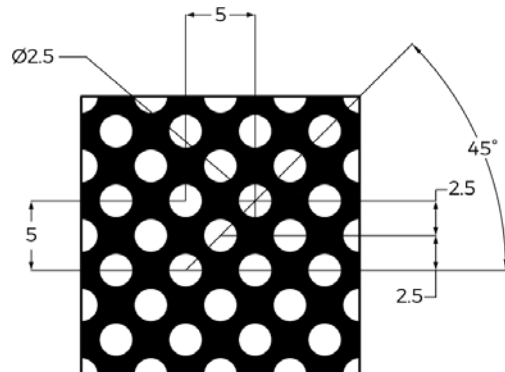

*Cotas en mm

PUNTOS NEGATIVOS 3 MM A 45° AL 63 %

Magenta

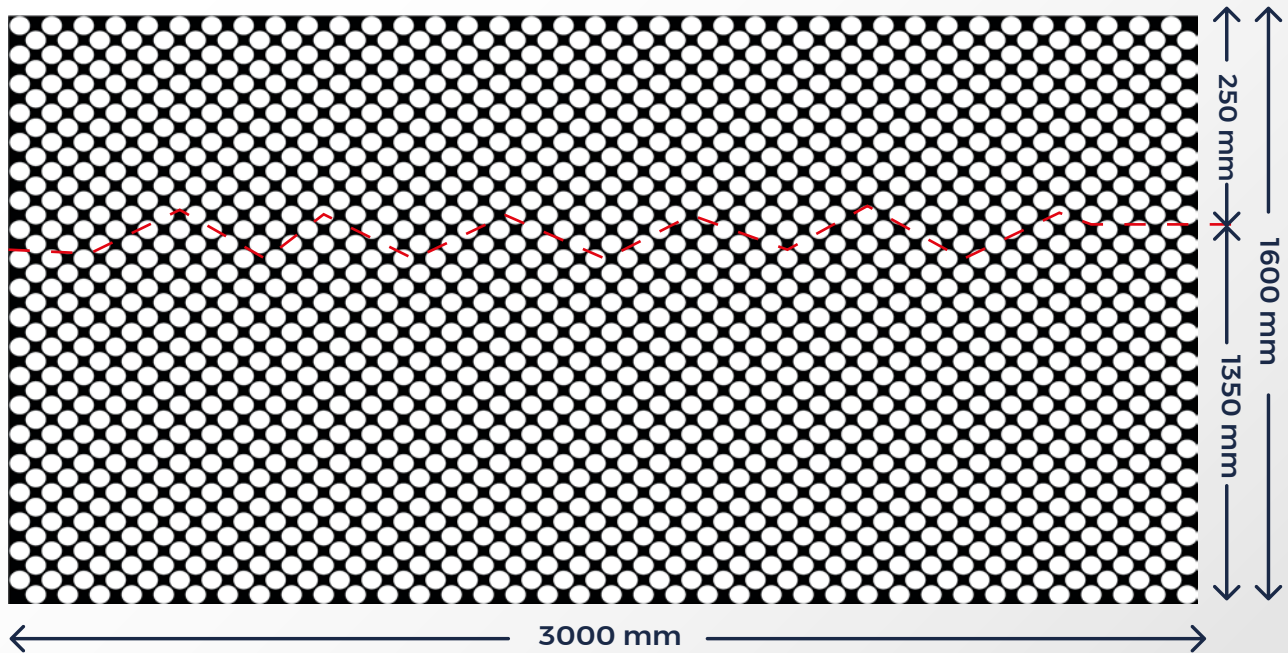

PATRÓN DE SERIGRAFÍA

DETALLE DE PATRÓN
SIN ESCALA

MARCO
No. 8

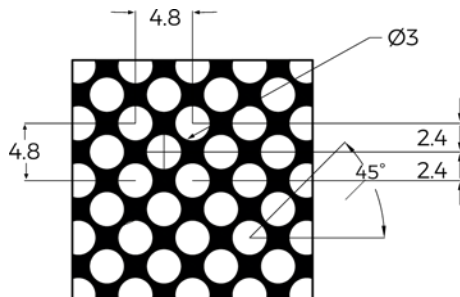

Medida de marco 2850 x 5800 mm

Área de impresión 1600 x 3000 mm

• Nota: Una unión paralela al largo (ver cotas)

*Cotas en mm

PUNTOS POSITIVOS
2 MM A 90° AL 28%

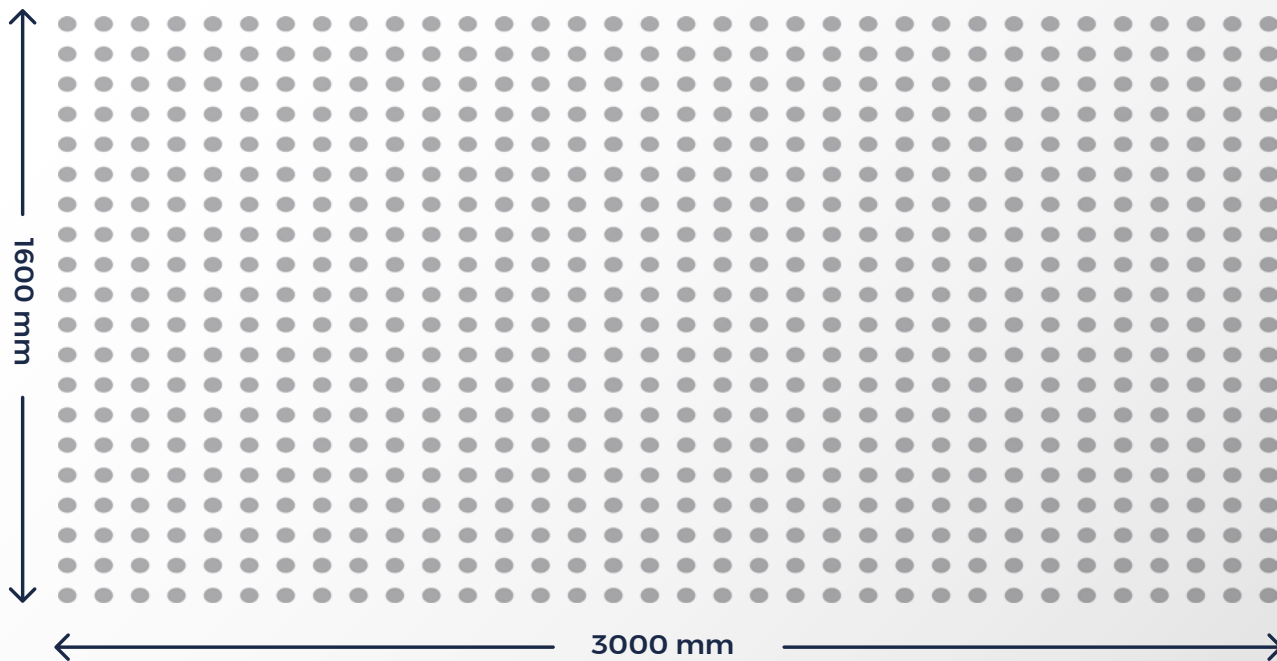

PATRÓN DE SERIGRAFÍA

MARCO
No. 9

DETALLE DE PATRÓN
SIN ESCALA

Medida de marco 2900 x 5800 mm
Área de impresión 1600 x 3000 mm

- Considerar desfases si se pretende continuidad de diseño entre piezas
- Revisar sentido de diseño en piezas con forma

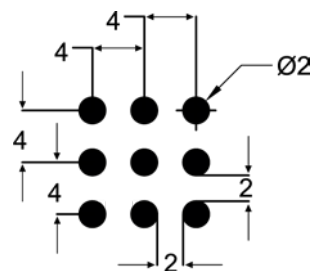

*Cotas en mm

PUNTOS POSITIVOS
1.5 MM A 45° AL 26 %

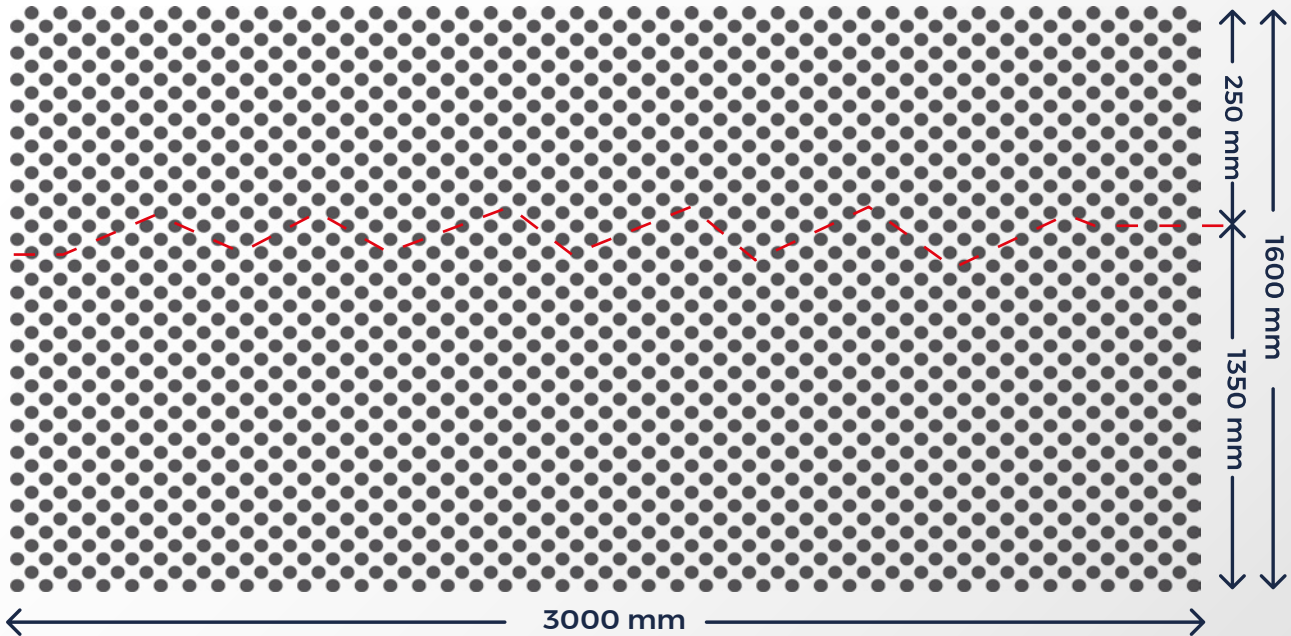

PATRÓN DE SERIGRAFÍA

DETALLE DE PATRÓN
SIN ESCALA

MARCO
No. 10

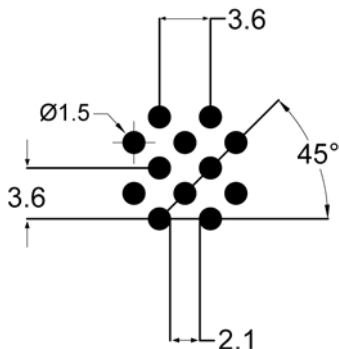

*Cotas en mm

Medida de marco 2970 x 4500 mm

Área de impresión 1600 x 3000 mm

• Nota: Una unión paralela al largo (ver cotas)

PUNTOS POSITIVOS
2 MM A 45° AL 50%

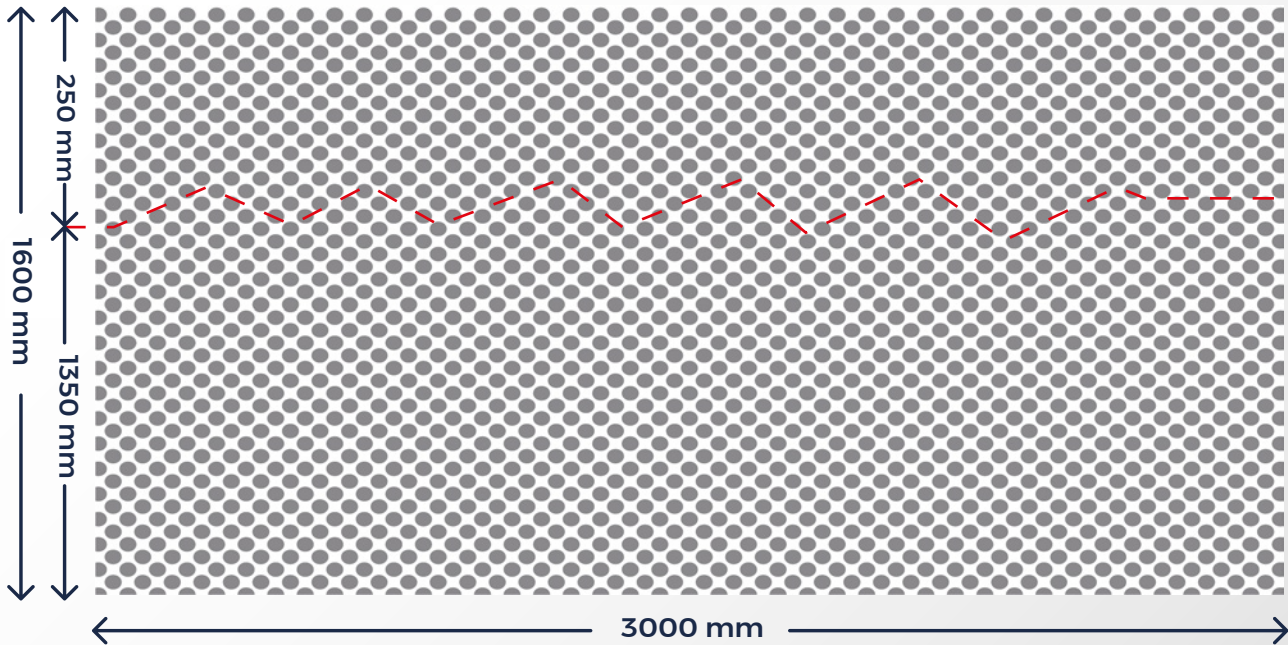

PATRÓN DE SERIGRAFÍA

MARCO
No. 11

DETALLE DE PATRÓN

Medida de marco 2900 x 5800 mm
Área de impresión 1600 x 3000 mm

• **Nota:** Una unión paralela al largo (ver cotas)

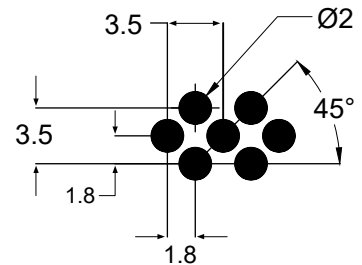

*Cotas en mm



Cafetal 240, Granjas México, Iztacalco, 08400, CDMX, México

grupotecnovidrio.com